

PG 032

Leistungsdaten

- Besonders geeignet bei Schüttgütern die zu starker Schlotbildung neigen
- Einsatztemperaturen -20°C bis 80°C
 - Sie können mit einer Steuerung zur Einstellung der Luftstoßdauer und Betriebsintervalle ausgestattet werden

Typ	Luftverbrauch	
	[l/Zyklus] bei 3 bar	[l/Zyklus] bei 6 bar
PG032	0,3	0,7

Abmessungen

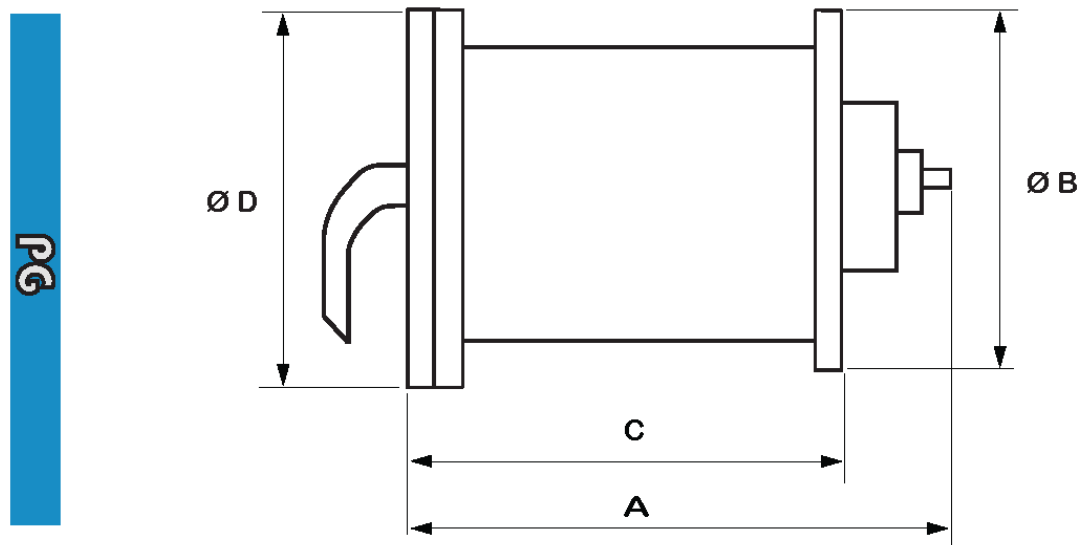

Typ	A	B	C	D	Luftanschluß	Gewicht
	[mm]	[mm]	[mm]	[mm]		[kg]
PG032	205	105	135	120	1/8"	6,2